

講義録レポート

講義録コード

02-22-3-101- 07

講座	公認会計士	科目①	入門Ⅰ
目標年	2022年合格目標	科目②	財務会計論
コース	入門・基礎期	回数	7 回
		通算回数	10 回
用途	ビデオブース ・ 集合DVD WEB通信 ・ DVD通信 ・ 資料通信 ・ DL通信		

収録日	2020年 4月 17日			
講師名	小野 友輔 講師	内訳	板書枚数	10 枚 ※レポート含まず
			補助テキスト枚数	枚
			その他	枚

講義構成	前半 54分 → 中盤 47分 → 後半 56分		
実施テスト	<input checked="" type="radio"/> 有 ・ <input type="radio"/> 無		
対応テスト	<ミニテスト>	(ミニテスト) 第 6 回	
	<答練・演習>	() 第 回	
使用教材	3級合格テキスト Ver11.0		
配布教材			講義録添付 (有・無)
			講義録添付 (有・無)
			講義録添付 (有・無)
備考			

この講義録の著作権は、TAC株式会社または権利者に帰属しており、当社に無断で複製、改変、転載、転用、インターネット上にアップロードする等の著作権を侵害する行為は法律によって禁止されております。

TAC公認会計士講座

～memo～

公認会計士	講義録	コース講義等	入門 I	科目	財務会計論(計算)	回数	7
-------	-----	--------	------	----	-----------	----	---

配布物	★テスト類： []	講師	小野 先生
	★その他の配布物1： []		
	★その他の配布物2： []		

黒板内容

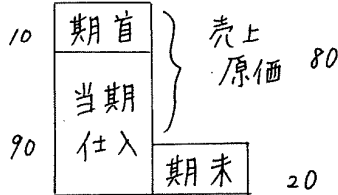

粗利
あり

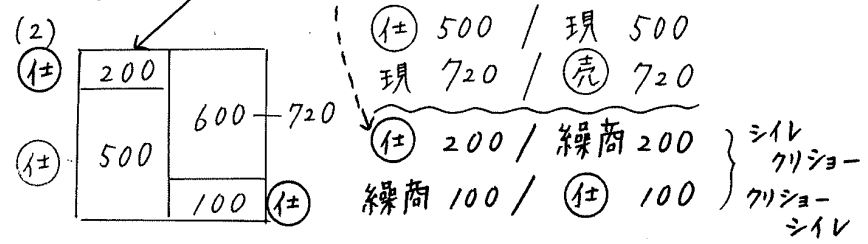
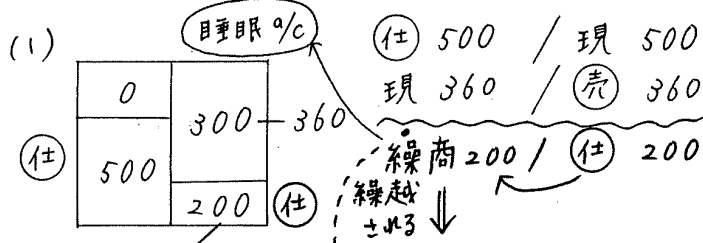

公認会計士	講義録	コース・講義等	入門 I	科目 財務会計論(計算)	回数 7
--------------	------------	---------	------	-----------------	---------

配布物	★テスト類： []	講師	小野 先生
	★その他の配布物1： []		
	★その他の配布物2： []		

黒板内容

繰商

200

繰越される

仕入

500
200

300

X

繰商

200	200
100	

仕入

500	100
200	

600

	前TB	整理	PL	BS
繰商	200	100 200		100
売上	720		720	
仕入	500	200 100	600	

公認会計士	講義録	コース・講義等	入門 I	科目	財務会計論(計算)	回数	7
-------	-----	---------	------	----	-----------	----	---

配布物	★テスト類： []	講師	小野 先生
	★その他の配布物 1： []		
	★その他の配布物 2： []		

黒板内容



見積り = 予想

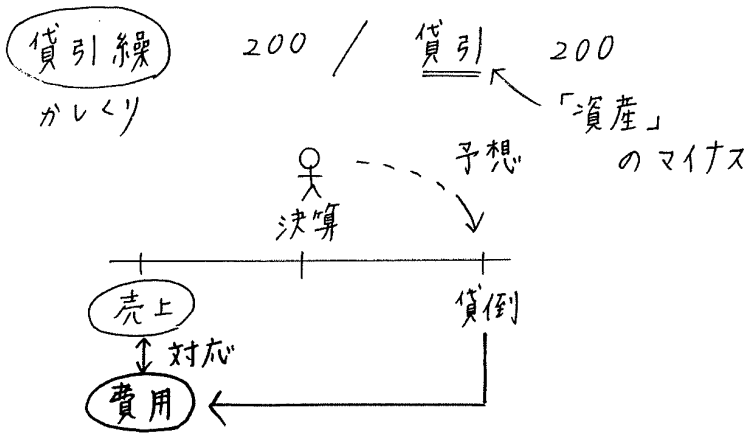
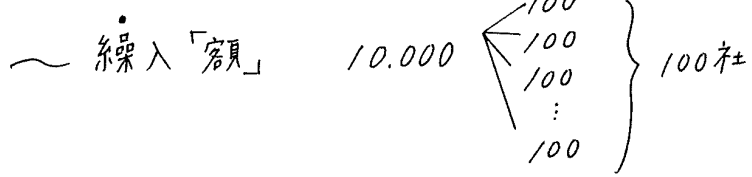

公認会計士	講義録	コース・講義等	入門 I	科目	財務会計論(計算)	回数	7
-------	-----	---------	------	----	-----------	----	---

配布物	★テスト類 : []	講師	小野 先生
	★その他の配布物 1 : []		
	★その他の配布物 2 : []		

黒板内容

←

貸引 80	売掛 80
貸引 120	売掛 250
(貸損) 130	

売掛 ⋮ 貸引	<table style="border-collapse: collapse; width: 100%;"> <tr><td style="text-align: center;">BS</td></tr> <tr><td style="border-top: 1px dashed black; border-bottom: 1px dashed black;">10,000</td></tr> <tr><td style="border-top: 1px dashed black; border-bottom: 1px dashed black;">200</td></tr> </table>	BS	10,000	200	<table border="1" style="border-collapse: collapse; text-align: center;"> <tr><td style="padding: 2px 5px;">10,000</td><td style="padding: 2px 5px;">200</td></tr> <tr><td colspan="2" style="border-top: 1px solid black; padding: 2px 5px;">} 9,800</td></tr> </table>	10,000	200	} 9,800	
BS									
10,000									
200									
10,000	200								
} 9,800									

BS	
売掛 10,000 貸引 Δ 200 9,800	貸引 200

公認会計士	講義録	コース・講義等	入門 I	科目	財務会計論(計算)	回数	7

配布物	★テスト類 : []	講師	小野 先生
	★その他の配布物 1 : []		
	★その他の配布物 2 : []		

黒板内容

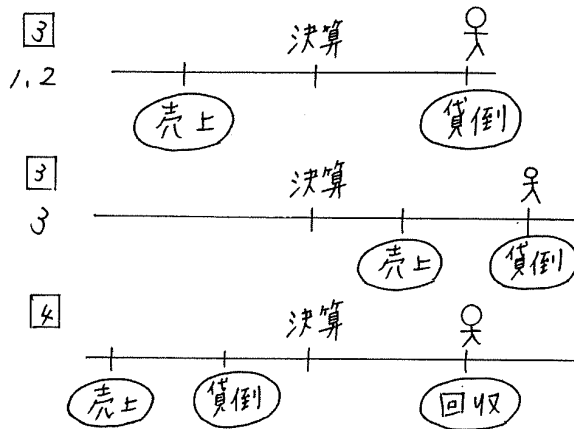

Depreciation

(Dep)

(Dp)

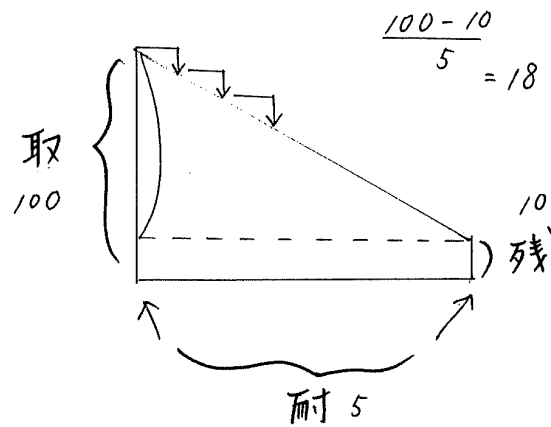

公認会計士	講義録	コース講義等	入門 I	科目	財務会計論(計算)	回数	7
-------	-----	--------	------	----	-----------	----	---

配布物	★テスト類： []	講師	小野 先生
	★その他の配布物1： []		
	★その他の配布物2： []		

黒板内容

$$\begin{aligned} & \frac{5.000 - 5.000 \times 10\%}{5} \\ &= 5.000 \times \underbrace{(1 - 10\%)}_{90\%} \div 5 \\ &= 5.000 \times 90\% \div 5 \\ &= 5.000 \times 0.\boxed{9} \div 5 \end{aligned}$$

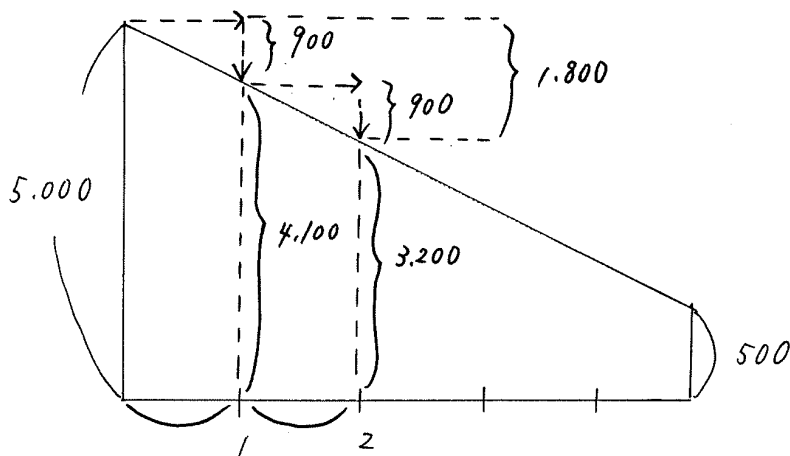

公認会計士	講義録	コース 講義等	入門 I	科目 財務会計論(計算)	回数 7
-------	-----	------------	------	-----------------	---------

配布物	★テスト類： []	講師	小野 先生
	★その他の配布物1： []		
	★その他の配布物2： []		

黒板内容

11 12 1 2 3
 └──────────┘
 5ヶ月

$$5,000 \times 0.9 \div 5 \times \frac{5}{12} \begin{matrix} \textcircled{1} \\ \textcircled{2} \end{matrix}$$

900

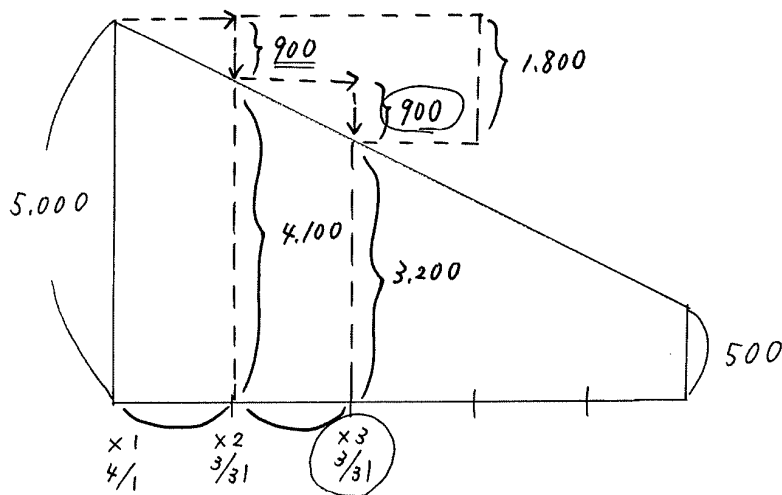

公認会計士	講義録	コース講義等	入門 I	科目	財務会計論(計算)	回数	7
-------	-----	--------	------	----	-----------	----	---

配布物	★テスト類： []	講師	小野 先生
	★その他の配布物1： []		
	★その他の配布物2： []		

黒板内容

備 5.000 / 現 5.000
 ↓
 (DP) 900 / ~~備~~ 900
 減価償却費
 累計額

(DP) 900 / 累 900

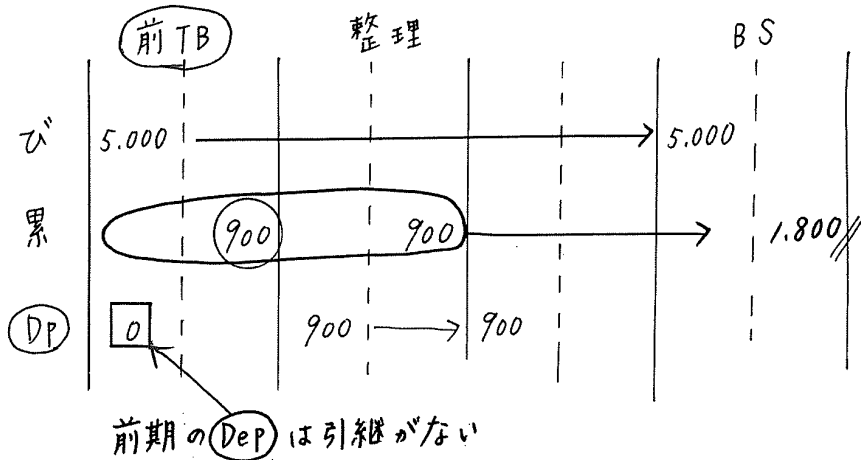

公認会計士	講義録	コース、講義等	入門 I	科目	財務会計論(計算)	回数	7
-------	-----	---------	------	----	-----------	----	---

配布物	★テスト類 : []	講師	小野 先生
	★その他の配布物 1 : []		
	★その他の配布物 2 : []		

黒板内容	
ひ	累
5,000	900
	900
	900
	900
	900
	900

} 1,800

～memo～

この講義録の著作権は、TAC株式会社または権利者に帰属しており、当社に無断で複製、改変、転載、転用、インターネット上にアップロードする等の著作権を侵害する行為は法律によって禁止されております。

TAC Wセミナー

財務会計論入門 I

ミニテスト第6回 問題

(第7回目実施)

【解答時間：15分】

下記の1. ～10. について、仕訳を示しなさい。

1. 得意先から売掛金20,000千円を現金で回収した際に、貸方科目を売上と仕訳して転記していたため、これを訂正する。
2. 得意先へ商品を10,000千円で掛販売した際に、科目を貸借反対に仕訳して転記していたため、これを訂正する。
3. 現金の実際有高は 250千円で、帳簿残高 280千円より30千円不足していることが判明した。
4. 上記3. の原因を調べたところ、20千円は買掛金の支払いの記帳漏れであることが判明した。
5. 上記3. の原因のうち10千円は、決算において原因不明であった。
6. 固定資産税の納税通知書 700千円を受け取ったので、小切手を振り出して支払った。
7. 収入印紙80千円を購入し、現金を支払った。
8. 郵便切手90千円を購入し、現金を支払った。
9. 決算において、未使用の郵便切手60千円と未使用の収入印紙50千円があった。
10. 決算において、当座預金勘定の貸方残高 500千円を当座借越勘定に振り替える。

財務会計論入門 I
ミニテスト 第6回
解答用紙

得点	会員番号								
	氏名								
	受講クラスNo.		講師名						

(単位: 千円)

	仕 訳			
	借方科目	金額	貸方科目	金額
1				
2				
3				
4				
5				
6				
7				
8				
9				
10				

財務会計論入門 I

ミニテスト第6回 解答

(第7回目実施)

【解答時間：15分】

下記の1. ～10. について、仕訳を示しなさい。

1. 得意先から売掛金20,000千円を現金で回収した際に、貸方科目を売上と仕訳して転記していたため、これを訂正する。
2. 得意先へ商品を10,000千円で掛販売した際に、科目を貸借反対に仕訳して転記していたため、これを訂正する。
3. 現金の実際有高は 250千円で、帳簿残高 280千円より30千円不足していることが判明した。
4. 上記3. の原因を調べたところ、20千円は買掛金の支払いの記帳漏れであることが判明した。
5. 上記3. の原因のうち10千円は、決算において原因不明であった。
6. 固定資産税の納税通知書 700千円を受け取ったので、小切手を振り出して支払った。
7. 収入印紙80千円を購入し、現金を支払った。
8. 郵便切手90千円を購入し、現金を支払った。
9. 決算において、未使用の郵便切手60千円と未使用の収入印紙50千円があった。
10. 決算において、当座預金勘定の貸方残高 500千円を当座借越勘定に振り替える。

【解 答】 (単位：千円) 10点×10箇所=100点

	仕 訳			
	借方科目	金 額	貸方科目	金 額
1	売 上	20,000	売 掛 金	20,000
2	売 掛 金	20,000	売 上	20,000
3	現 金 過 不 足	30	現 金	30
4	買 掛 金	20	現 金 過 不 足	20
5	雑 損	10	現 金 過 不 足	10
6	租 税 公 課	700	当 座 預 金	700
7	租 税 公 課	80	現 金	80
8	通 信 費	90	現 金	90
9	貯 蔵 品	110	通 信 費 租 税 公 課	60 50
10	当 座 預 金	500	当 座 借 越	500

- (注) 6. の「租税公課」は、「固定資産税」でもよい。
 7. 及び9. の「租税公課」は、「印紙税」でもよい。
 10. の「当座借越」は、「借入金」でもよい。

【解答時間及び得点】

	日付	解答時間	得点	M E M O
1回目	/	分	点	
2回目	/	分	点	
3回目	/	分	点	
4回目	/	分	点	

【チェック・ポイント】

出題分野	出題論点	間違えた論点に×を付すこと				M E M O
		1回目	2回目	3回目	4回目	
訂正仕訳	訂正仕訳					
決算整理(I)	現金過不足					
決算整理(II)	租税公課					
	貯蔵品					
	当座借越					

【解答への道】 (単位：千円)

1. 期中取引仕訳の訂正

(借) 売	上	20,000	(貸) 売	掛	金	20,000
-------	---	--------	-------	---	---	--------

(注) 上記仕訳は以下の仕訳をまとめたものである。

(1) 誤った仕訳の取消 (逆仕訳)

(借) 売	上	20,000	(貸) 現	金	20,000
-------	---	--------	-------	---	--------

(2) あるべき仕訳

(借) 現	金	20,000	(貸) 売	掛	金	20,000
-------	---	--------	-------	---	---	--------

2. 期中取引仕訳の訂正

(借) 売	掛	金	20,000	(貸) 売	上	20,000
-------	---	---	--------	-------	---	--------

(注) 上記仕訳は以下の仕訳をまとめたものである。

(1) 誤った仕訳の取消 (逆仕訳)

(借) 売	掛	金	10,000	(貸) 売	上	10,000
-------	---	---	--------	-------	---	--------

(2) あるべき仕訳

(借) 売	掛	金	10,000	(貸) 売	上	10,000
-------	---	---	--------	-------	---	--------

3. 現金過不足

(借) 現金過不足	30	(貸) 現	金	30
-----------	----	-------	---	----

(注) 現金の帳簿残高を実際有高に修正する。

4. 原因判明時

(借) 買	掛	金	20	(貸) 現金過不足	20
-------	---	---	----	-----------	----

5. 原因不明の場合

(借) 雑	損	10	(貸) 現金過不足	10
-------	---	----	-----------	----

6. 固定資産税支払時

(借) 租 税 公 課(注)	700	(貸) 当 座 預 金	700
----------------	-----	-------------	-----

(注) 固定資産税勘定など、その税金の名称を勘定科目として用いることもある。

7. 収入印紙購入時

(借) 租 税 公 課(注)	80	(貸) 現 金	80
----------------	----	---------	----

(注) 印紙税勘定など、その税金の名称を勘定科目として用いることもある。

8. 郵便切手購入時

(借) 通 信 費	90	(貸) 現 金	90
-----------	----	---------	----

9. 未使用分の処理

(借) 貯 蔵 品	110	(貸) 通 信 費	60
		租 税 公 課	50

10. 当座借越

(借) 当 座 預 金	500	(貸) 当 座 借 越(注)	500
-------------	-----	----------------	-----

(注) 借入金勘定を用いることもある。